

**Schäumen
Sie Ihren
Umsatz auf
mit perfektem
Milchschaum.**



Das ist Lattiz.

Die intelligente
Lösung für
Milchschaum,
für einfach mehr
Kaffeeumsatz
mit optimaler
Hygiene.



Lattiz

Remaining Latte 10 Days shelf life

Cappuccino	Flat White	Latte Macchiato
Half jug	Full jug	Free flow

**ZERO
contact**
für optimaler Hygiene

MASCHINE MILCSCHAUM BARISTA

A close-up photograph of a person's hands holding a white coffee cup. The person is wearing a dark, textured sweater. The background is a rustic, reddish-brown brick wall. The lighting is warm and focused on the hands and the cup.

Wir lieben
Kaffee.

**Und wir
lieben Milch.**

Über 40% des verkauften Kaffees
sind Milchspezialitäten. Kaffee wirkt
und schmeckt erst so richtig
durch schönen Milchschaum.

Perfekter Milchschaum ist also
entscheidend: für zufriedene Kunden,
für mehr Kaffeeumsatz und mehr Gewinn.



Mit Lattiz servieren Sie die perfekte Qualität.

Hochwertiger Milchschaum auf Knopfdruck

Tasse für Tasse gleichbleibend hohe Qualität

**Bei optimaler Hygiene ohne Kontakt zwischen
Milchschaum und Barista oder Maschine**

A photograph of two young women sitting at a table in a cafe, laughing joyfully. The woman on the left is holding a smartphone and looking at the screen with a wide smile. The woman on the right is leaning in, also laughing, with her hand near her mouth. In front of them are two white coffee cups and a plate with a dessert topped with raspberries. The background is a blurred city street at night with warm, bokeh lights.

**Mit
Lattiz
schäumen
Sie Ihren
Umsatz auf.**

Steigert den Umsatz

Immer wiederkehrende,
zufriedene Kunden

Steigert Kaffeeumsatz
und Gewinn

Bedient mehr Kunden in der
gleichen Zeit

Spart Zeit

Auf Knopfdruck

Keine Wartezeit

Keine intensiven
Reinigungsprogramme

Serviert Qualität

Hochwertiger Milchschaum,
Tasse für Tasse

Zero contact für
optimaler Hygiene

Beeindruckende
Kaffeeaktionen



Perfekter Milchschaum. **Optimaler Hygiene.**

Lattiz ist ein einzigartiges, geschlossenes Milchschaumsystem. Zusammen mit der innovativen Lattiz-Verpackung sorgt dies für optimale Hygiene.

- Kein Kontakt zwischen Barista und Milchschaum
- Kein Kontakt zwischen Milchschaum und Maschine
- Immer perfekter Milchschaum, der den höchsten Hygienestandards entspricht

Milchschaum auf Knopfdruck, ganz ohne aufwendige Reinigungsprogramme.



**ZERO
contact**
für optimaler Hygiene

MASCHINE  MILCHSCHAUUM  BARISTA

Gehe für Qualität.

Perfekter Kaffee ist eine Herausforderung. Er verlangt gute Fähigkeiten, Zeit und besondere Sorgfalt.

Aufgrund des hohen Personalwechsels ist es jedoch schwierig eine gewisse Konstanz zu erzeugen. Darüber hinaus erfordert die Zubereitung von Kaffeespezialitäten, unter Einhaltung hoher Hygienestandards, sehr viel Zeit. Und selbstverständlich erwarten Kunden heute gleichbleibend hohe Qualität, ohne Wartezeit.

Hier kommt Lattiz.







Eine 4-Liter-Packung Lattiz

Bis zu 140 Cappuccinos*

10 Tage ungekühlt haltbar
in der Maschine



Passen Sie Ihren Bedürfnissen an

Sie wählen einfach Milchmenge
und Schaumanteil

Personalisieren Sie Ihren eigenen Bildschirm



So einfach geht das

Keine Reinigung, keine Kühlung,
keine Milchverschwendung

Optimale Hygiene

Weniger Verpackungsabfall

* Die Anzahl der Portionen ist abhängig von Tassengröße, Produkttyp
und Milchschaumeinstellung.

Stärken Sie Ihre Nachhaltigkeitsgeschichte.

 von der Kuh

Nachhaltige Milchwirtschaft

Nachhaltige Produktion und Verpackung



Lattiz ist von der Kuh bis zur Tasse nachhaltig. Wir sind bestrebt, in unserer gesamten Lieferkette in Sachen Nachhaltigkeit führend zu sein. Mit Lattiz entscheiden Sie sich für einen nachhaltigen Weg, um Ihr Geschäft anzukurbeln.

..... zur Tasse 

Nachhaltige Lattiz



20%*
geringerer
CO₂ Fußabdruck



35%
weniger
Lagerungs- und
Manipulations-
bedarf



50%
weniger
Verpackungsmüll



KEINE
Kühlung bzw.
Kühlelagerung
erforderlich

* Zw. 19 und 23% im Vergleich zu alternativen Methoden des Aufschäumens.



FrieslandCampina nl

Lattiz und FrieslandCampina

Lattiz ist Teil von Royal FrieslandCampina, einer der weltweit größten Molkereikonzerne. Mit Niederlassungen in 34 Ländern und über 100 Exportmärkten versorgt FrieslandCampina jeden Tag Millionen von Verbrauchern.

FrieslandCampina ist eine Genossenschaft von Mitgliedsmilchbauern aus den Niederlanden, Belgien und Deutschland und hat ca. 18.500 Mitglieder. Mit rund 150 Jahren Erfahrung in der Milchverarbeitung und Kontrolle über die gesamte Lieferkette steht FrieslandCampina für höchste Standards in Qualität, Sicherheit und Nachhaltigkeit "vom Gras bis zum Glas".





Eine 4-Liter-Packung

Lattiz

Ergibt bis zu

140 Cappuccinos oder
60 Latte Macchiatos pro Packung*

Abmessungen

der geschlossenen Maschine

195 x 487 x 591 B x T x H

Abmessungen

der geöffneten Maschine

195 x 487 x 915 B x T x H

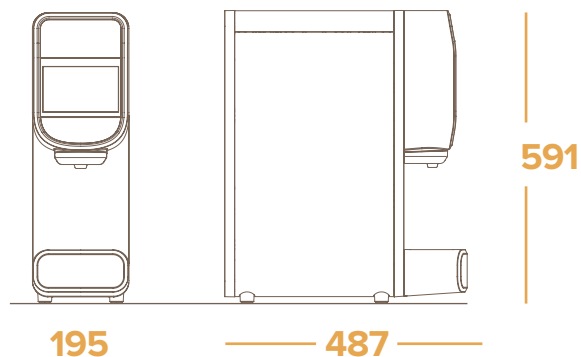

Stromversorgung

230V / 50-60Hz / 3000W / 13A

Wasseranschluss

3/4"-BSP-Gewinde, regulär offen
installiert auf einem regelmässig
gewarteten Filtersystem

Erforderlicher Wasserdruck

1,5 - 6 bar

Gewicht der Maschine

13 kg

4G-Verbindung

Die Maschine ist mit 4G verbunden

* Die Anzahl der Portionen ist abhängig von Tassengröße, Produkttyp und Milchschaumeinstellung. Für Cappuccino in einer 180 ml-Tasse mit 30 ml Espresso und Milchschaum in Barista-Qualität sind 140 Tassen möglich; für Latte Macchiato im 340 ml-Glas mit 30 ml Espresso und Milchschaum in Barista-Qualität sind 60 Tassen möglich.

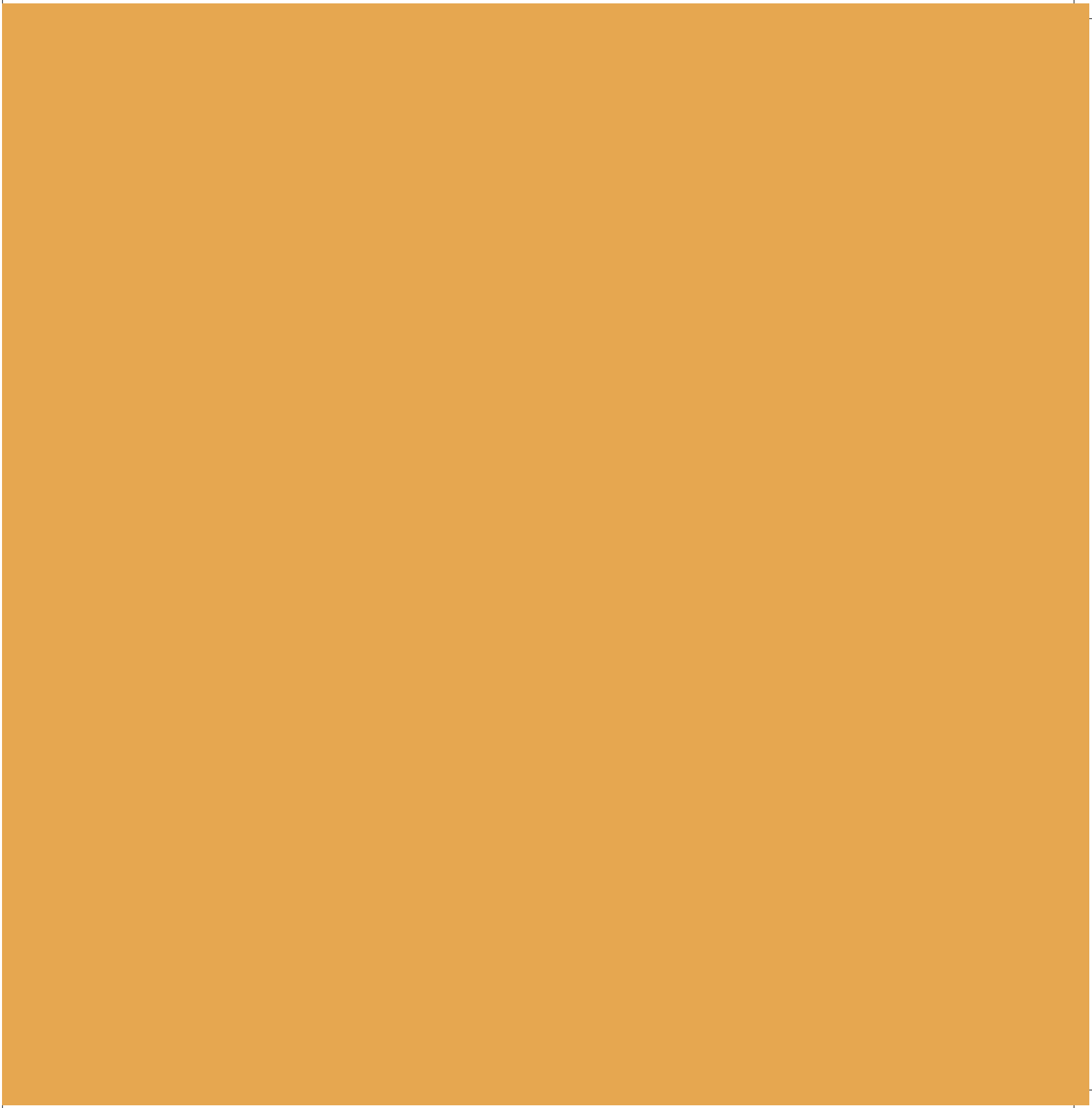

**Erleben Sie es selbst
auf lattiz.de**